

**AUVERGNALFA**



**CHANGEMENT DE TRIANGLE**

**DE SUSPENSION SUPERIEUR**

**AVANT**

**ALFA ROMEO**

**166**

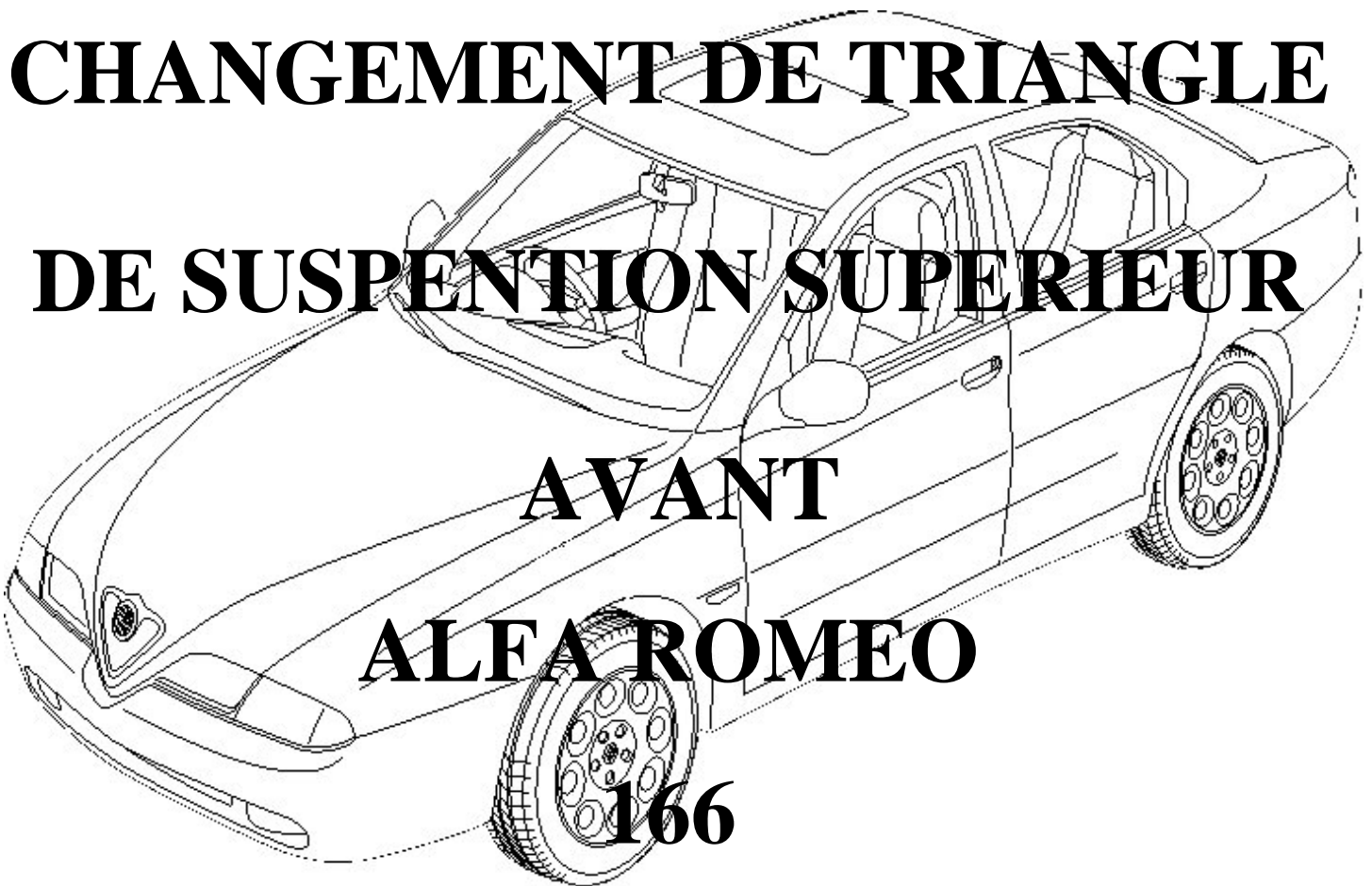

## AUVERGNALFA

Tourner les boutons (1a) et enlever les caches, cotés droit et gauche (1b).

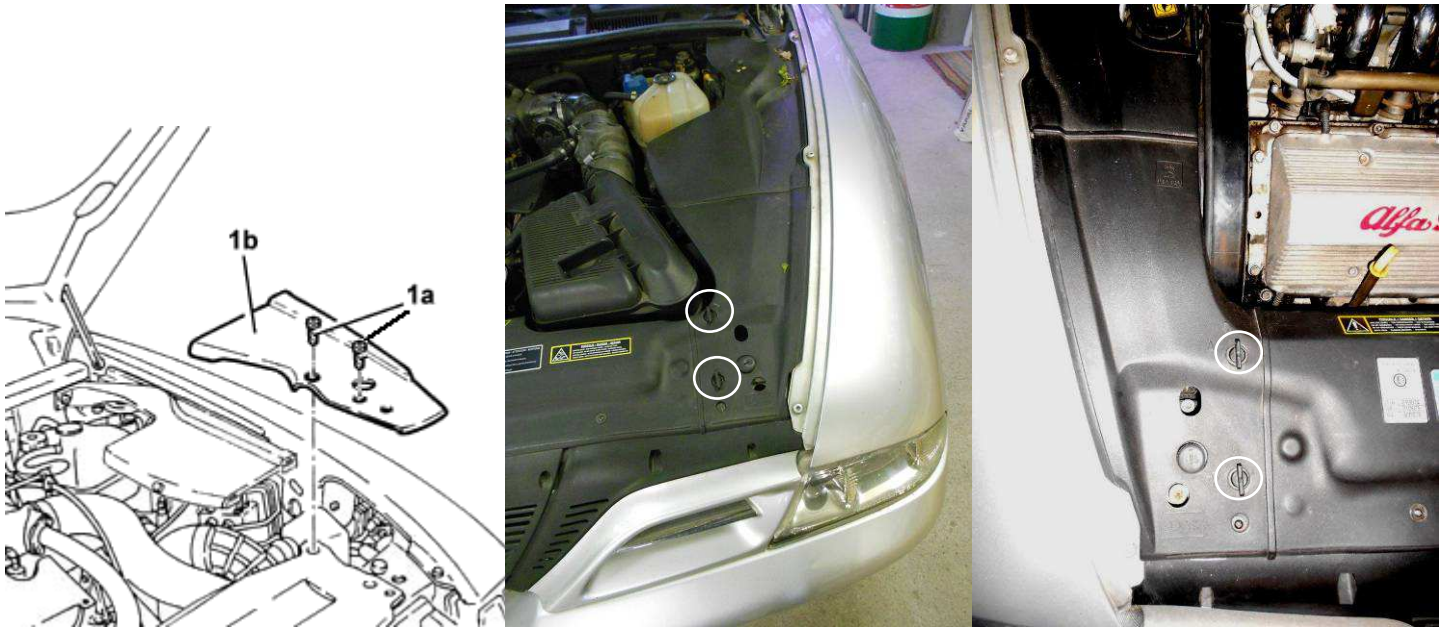

Enlever le clips (1a) et dévissez les vis (1b), Démontez le cache arrière gauche (1c).

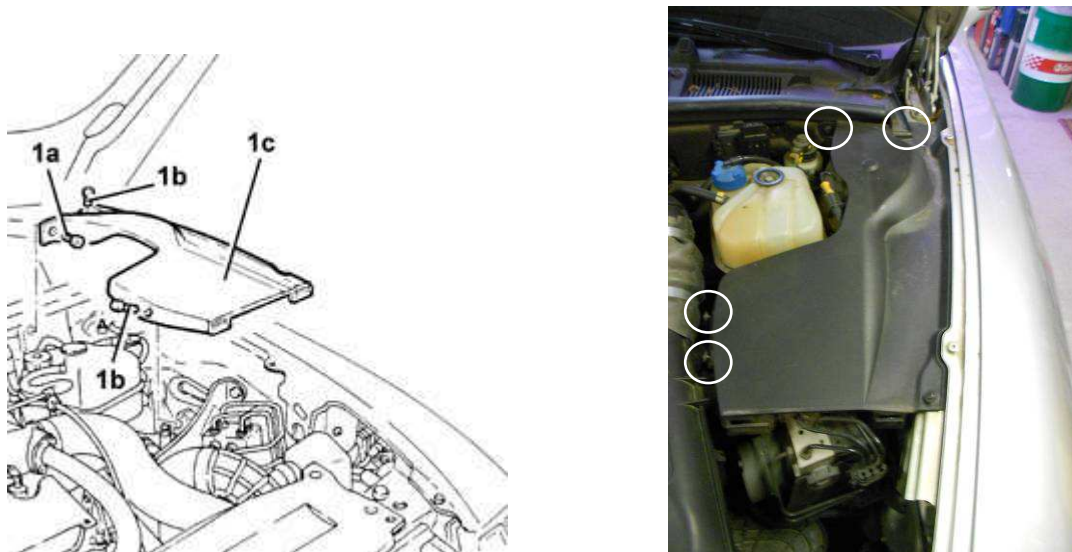

Enlever le clips (1a) et dévissez les vis (1b), Démontez le cache arrière Droit (1c).

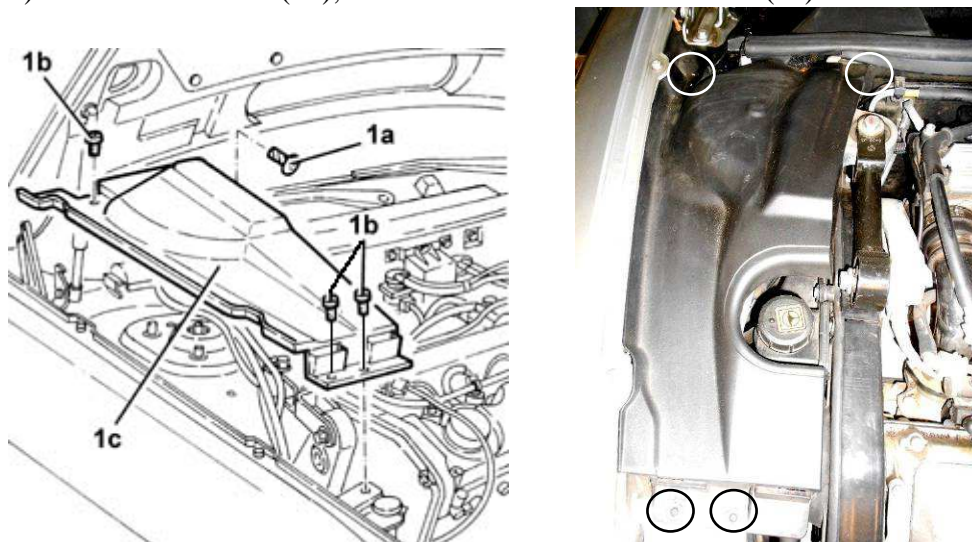

## AUVERGNALFA

Dévisser les boutons (1b) et soulever le joint et enlever le cache (1A)

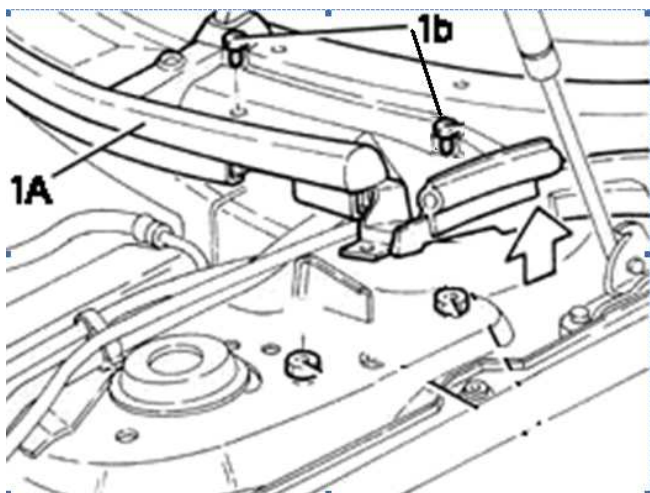

Soulevez le cache, et le caler

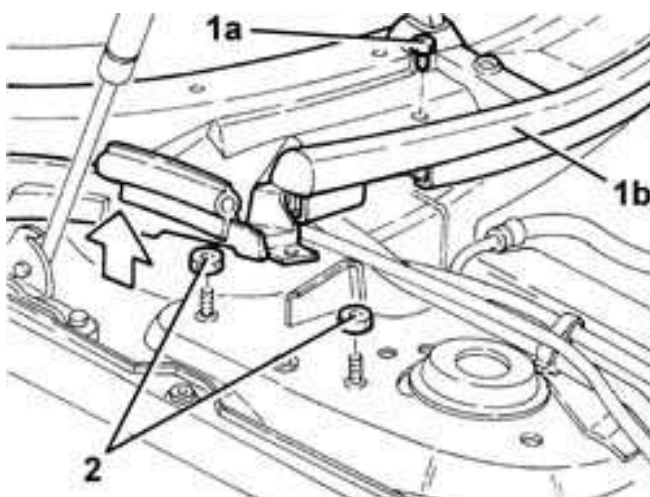

## AUVERGNALFA

Soulever le véhicule.

Dévisser les vis et déposer les roues AV

Dévisser l'écrou (1a) et déconnecter la rotule de la barre stabilisatrice (1b).

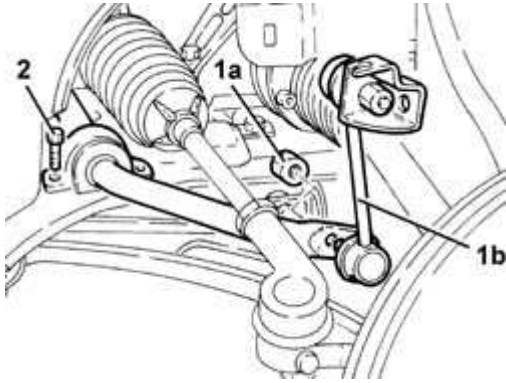

Déposer l'agrafe et dégager le flexible d'étrier de freins AV de l'étrier de support.

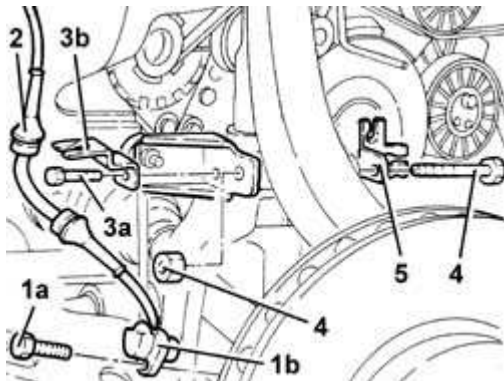

Dévisser le boulon qui fixe la fourchette d'amortisseur AV au bras oscillant, côté bras oscillant.

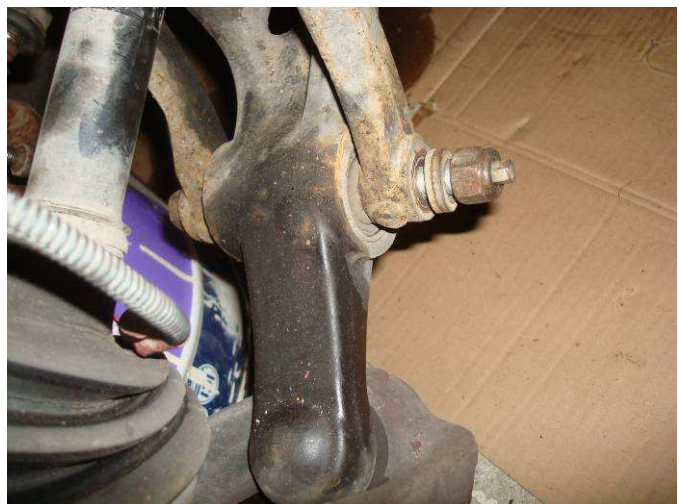
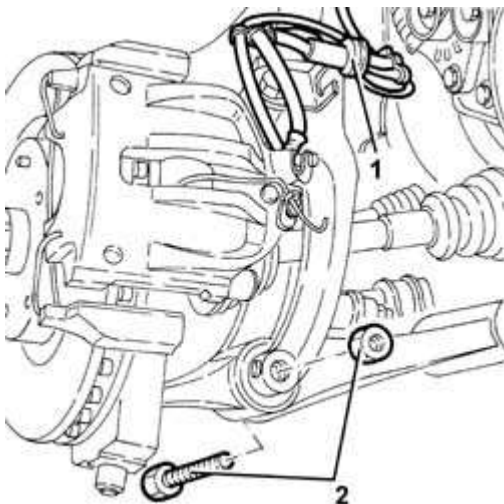

## AUVERGNALFA

Placer un vérin hydraulique sous le montant du moyeu.

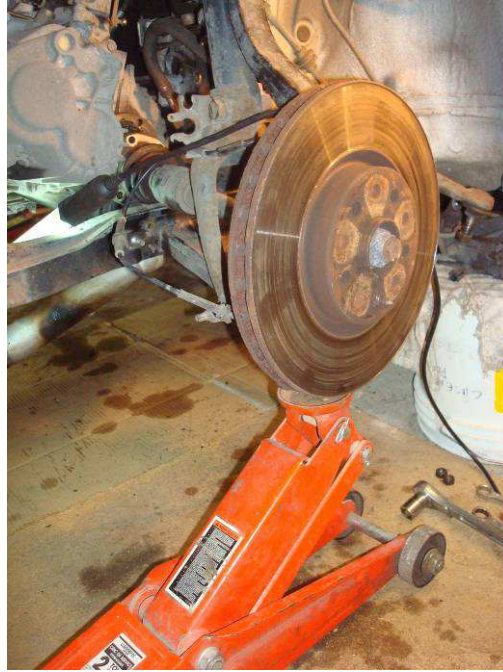

1. Dévisser l'écrou (1a) et déconnecter le bras oscillant supérieur (1b) du montant de moyeu AV à l'aide de l'outil (1c).

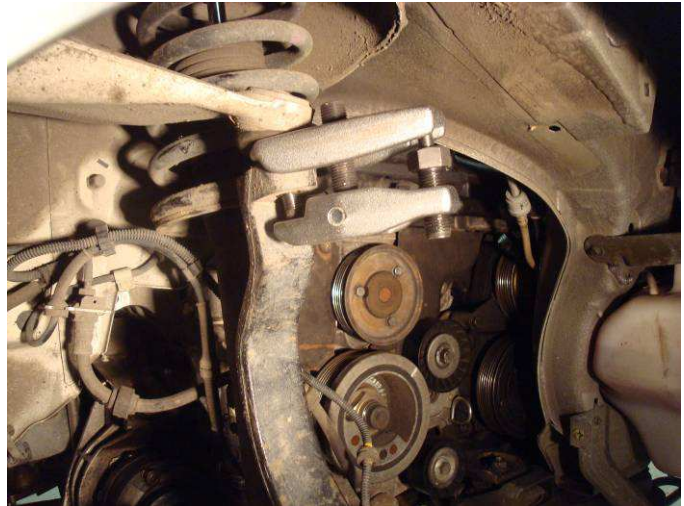
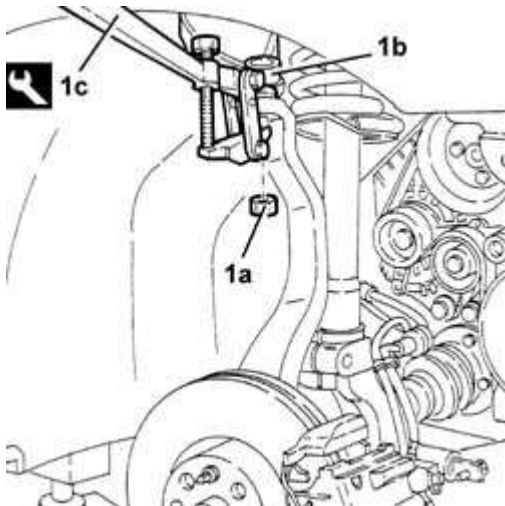

Dévisser les écrous de fixation du bras oscillant supérieur de la suspension AV à la coque.  
Faire descendre le vérin hydraulique.

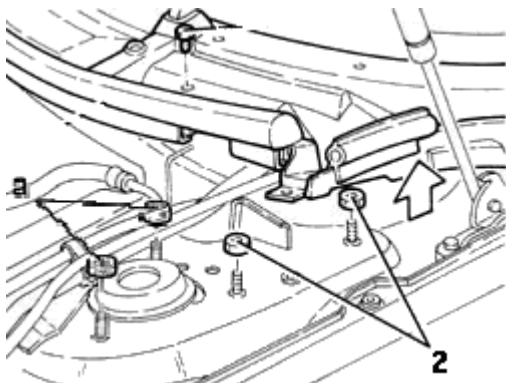

## AUVERGNALFA

Enlever le bras oscillant supérieur et son support

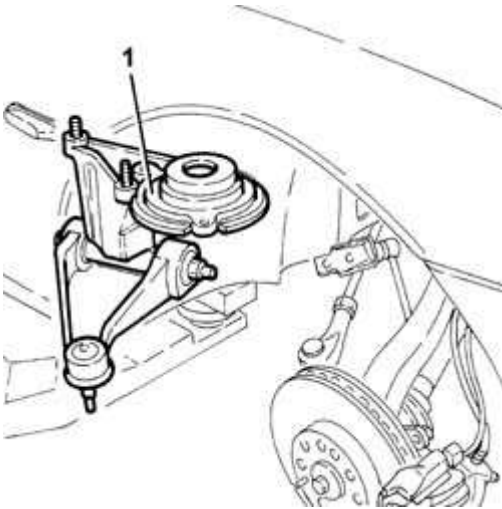

Changement du triangle de bras oscillant supérieur

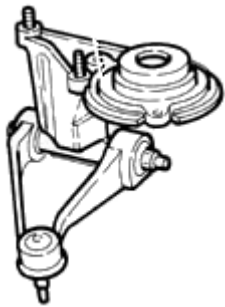

Noter l'angle du triangle par rapport à la semelle

Démonter le vieux triangle et monter le neuf en le positionnant au même angle, serre l'écrou

**Couple de serrage 8.6 à 9.5 daNm**

## AUVERGNALFA

Remonter le bras oscillant supérieur et son support sur l'amortisseur

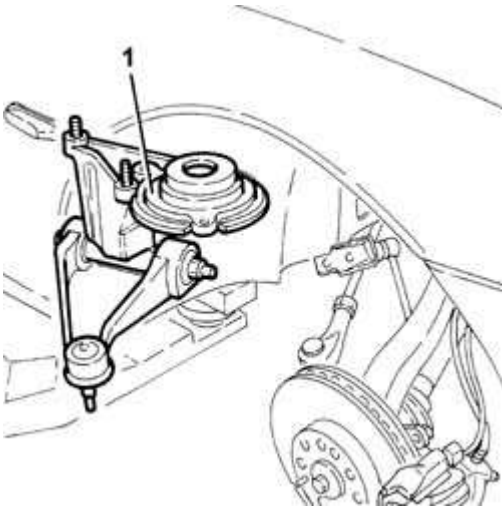

Visser les écrous de fixation du bras oscillant supérieur de la suspension AV à la coque.

**Couple de serrage 1.7 à 2.1 daNm**

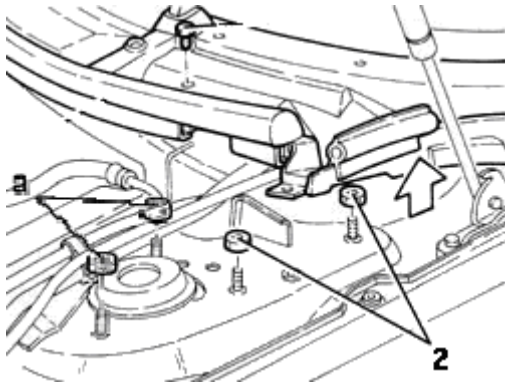

Visser le boulon qui fixe la fourchette d'amortisseur AV au bras oscillant, côté bras oscillant.

**Couple de serrage 8.6 à 9.5 daNm**

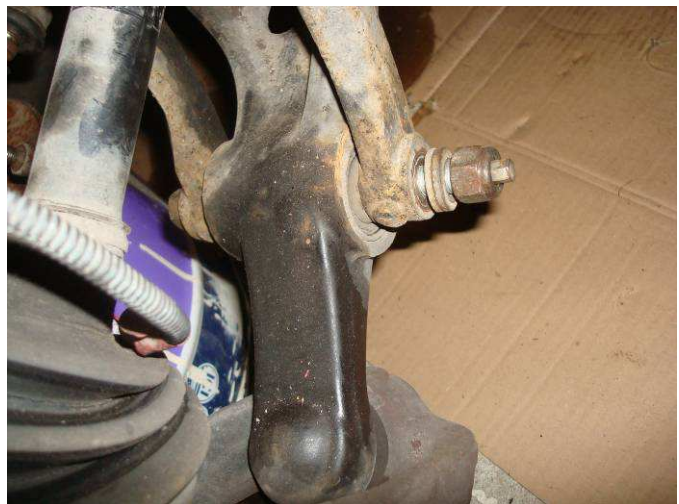
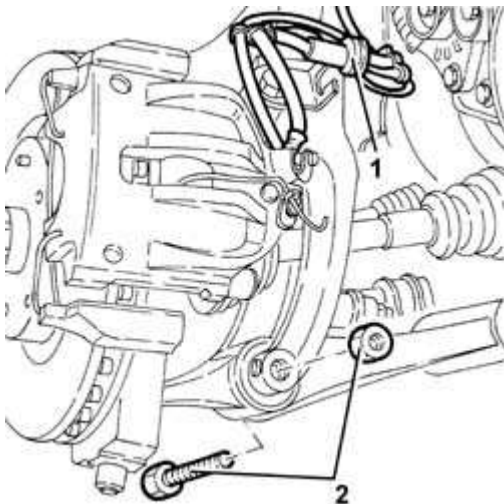

## AUVERGNALFA

Placer un vérin hydraulique sous le montant du moyeu.

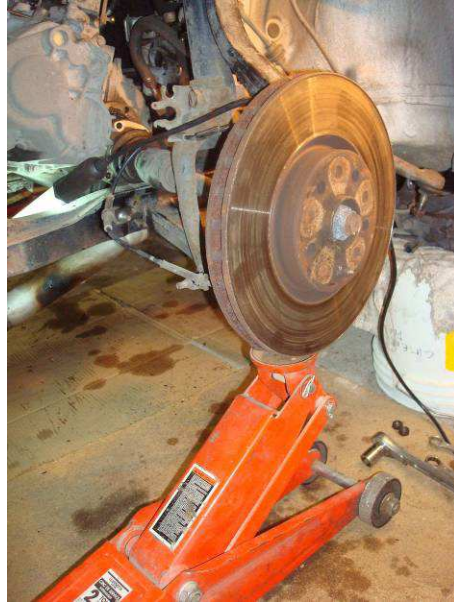

Soulever et connecter le bras oscillant supérieur (1b) du montant de moyeu AV.

**Couple de serrage 4.3 à 4.7 daNm**

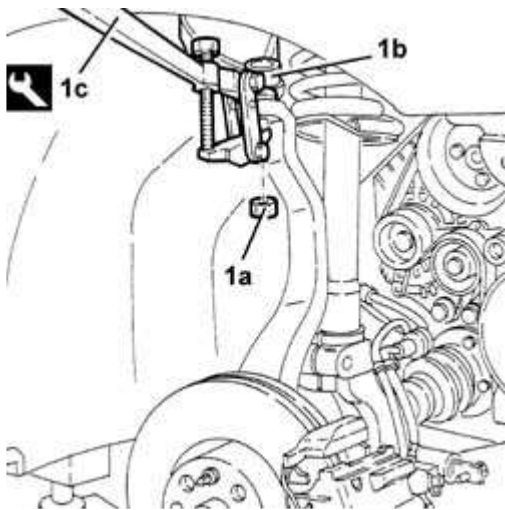

Rengager le flexible d'étrier de freins AV dans l'étrier de support. remonter l'agrafe

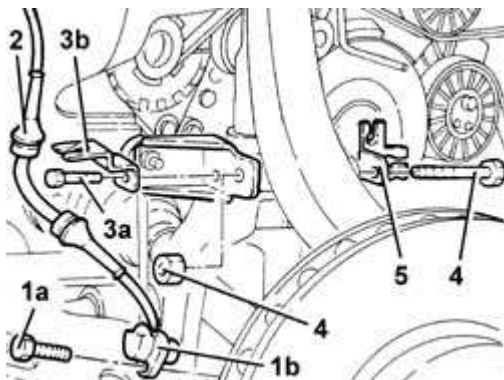



## *AUVERGNALFA*

Remonter les caches latéraux gauche et droite

Remonter les roues

**Serrage jantes tôles 7.3 à 9 daNm, jantes alu 8.3 à 10.3 daNm**

Vérifier la géométrie du train avant