



**AUVERGNALFA**



**CHANGEMENT DE DISQUES &**

**PLAQUETTES DE FREINS**

**ARRIERE**

**ALFA ROMEO**

**166**



# AUVERGNALFA

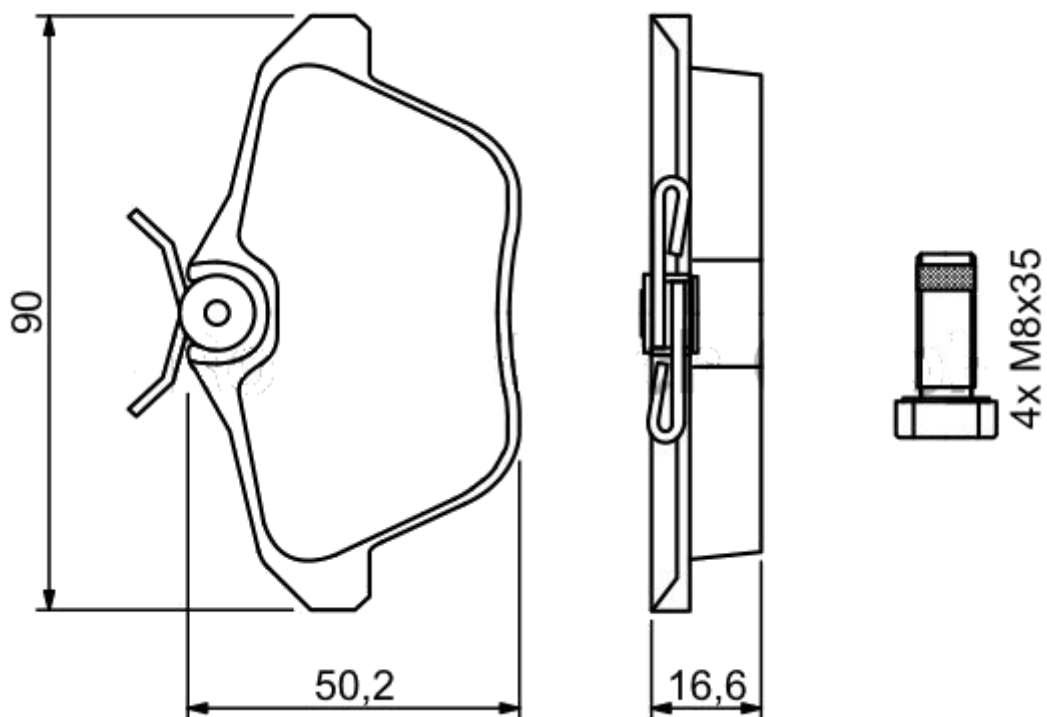

## Pièces changées.

Plaquettes de freins AR

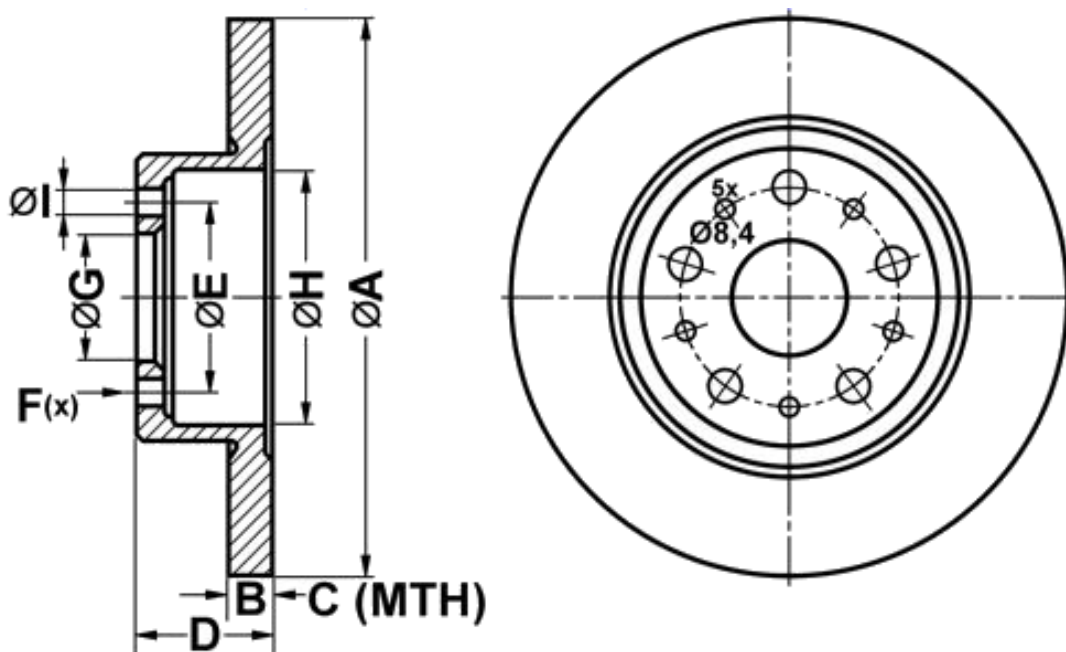

Disque de frein Arrière



	A	B	C	D	E	F(x)	G	H	I
 	276,0	10,0	9,0	51,5	108,0	5	59,0	138,0	14,7

# AUVERGNALFA

## Outillage spécifique nécessaire

Repousseur de piston

(version maison)

réf alfa roméo 1.822.108.000

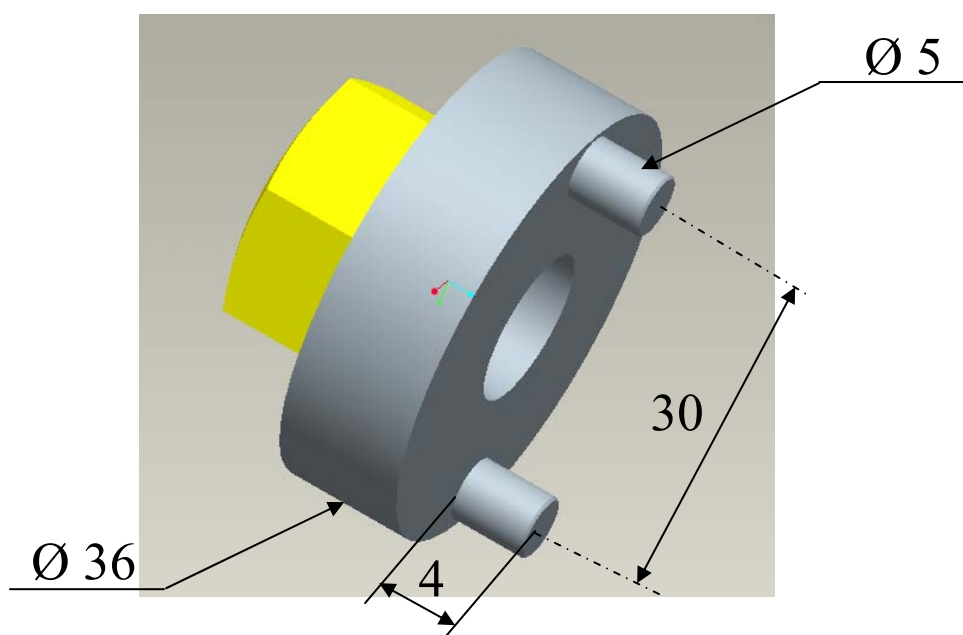

Micromètre 0-25



# *AUVERGNALFA*

Positionnez le véhicule sur des chandelles et démontez les 2 roues arrières



Démontez les 2 roues AR





# AUVERGNALFA

Déboîtez et enlevez le soufflet de protection du frein à main.



Soulevez le levier du frein à main (1a) et desserrez l'écrou (1b) (clé de 10) de réglage de tension des câbles frein à main.

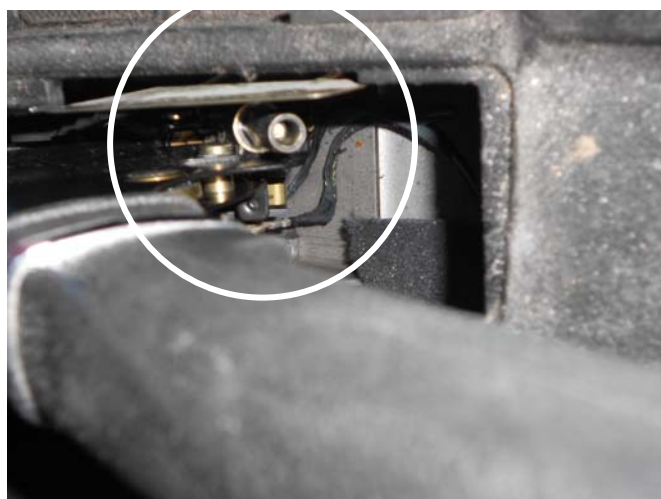
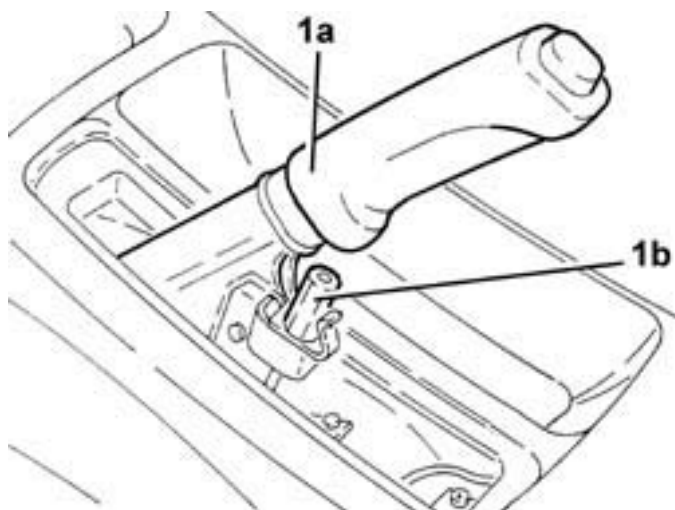

Déconnectez les câbles de frein à main des étriers de freins.

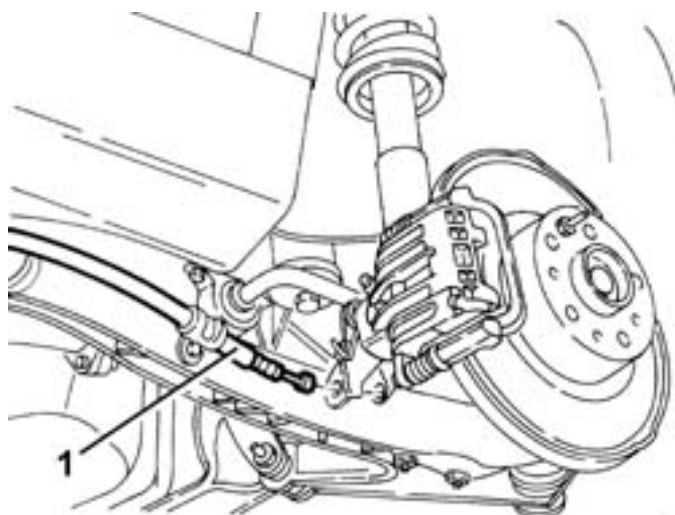

Dévissez les vis (1a) (clés de 13 & 15) et retirez les étriers de freins AR (1b) des chapes.

# AUVERGNALFA

Déposez les plaquettes de freins.

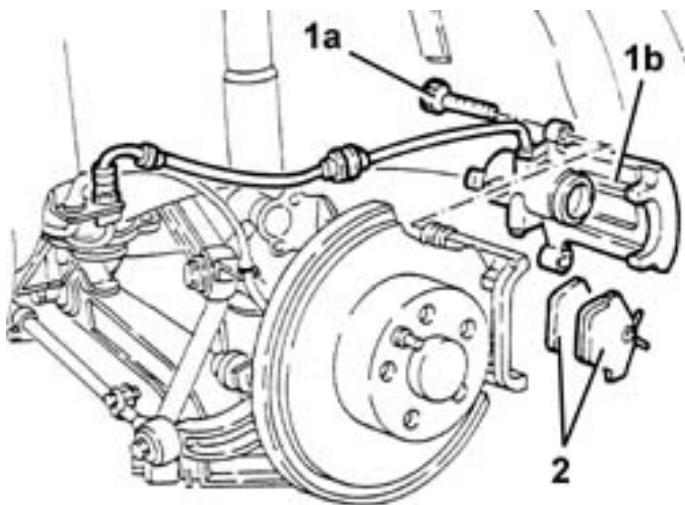

Repoussez le piston (1a) de l'étrier de freins à l'aide de l'outil 1.822.108.000 .

**Attention que le liquide de frein ne déborde pas du bocal**

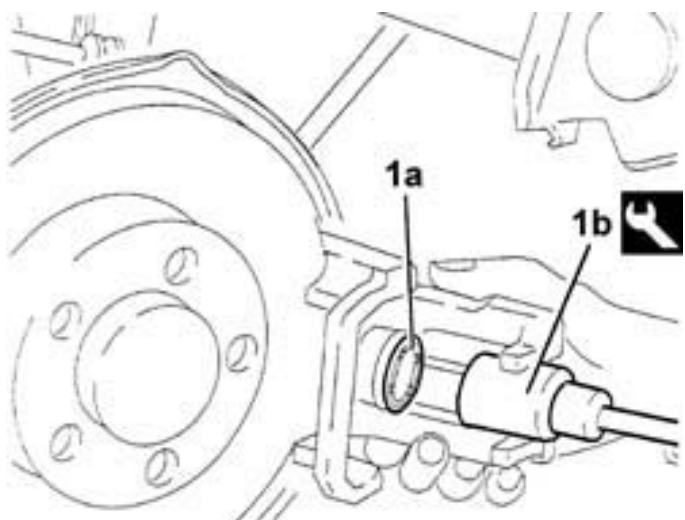

Vérifiez l'épaisseur du disque cote MINI 9 mm, si inférieure changer les 2 disques





# AUVERGNALFA

Dévissez l'axe (1a) (clé de 12) et enlevez le disque de freins (1b).

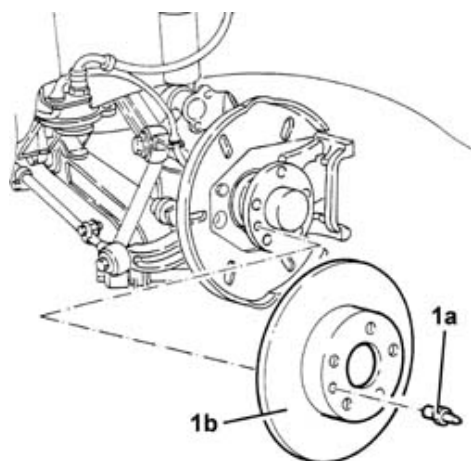

Nettoyez le moyeu et appliquez une fine couche d'huile anticorrosion (pas de pâte)

Monter le nouveau disque de freins (respectez le sens de rotation si nécessaire) et le fixer avec son axe 1a.

**Serrage 0.8 à 1.3 DaNm**

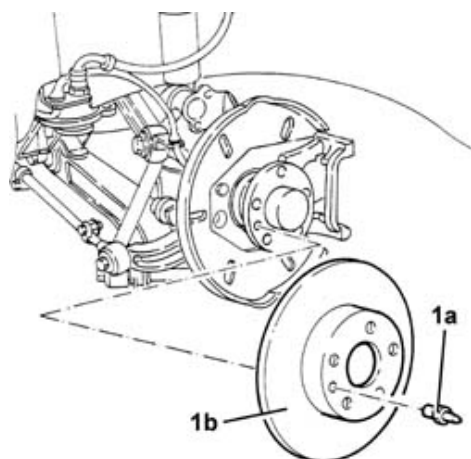

# AUVERGNALFA

Remettre en place les étriers de freins avec des nouvelles plaquettes, puis les fixer en serrant les vis (clés de 13 & 15) enduites de frein filet ou celles fournies avec les plaquettes.

**Serrage 2.5 à 3 DaNm**

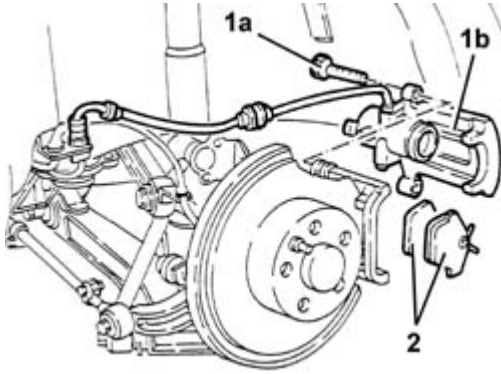

Réglage du frein à main

**Le réglage du frein à main ne doit être effectué qu'après avoir remplacé les plaquettes de freins AR, les câbles de commande du frein à main et les étriers de freins AR, le rattrapage du jeu dû à l'usure se faisant automatiquement.**

Appuyer énergiquement au moins dix fois sur la pédale des freins.

Connecter les câbles de frein à main aux étriers de freins AR

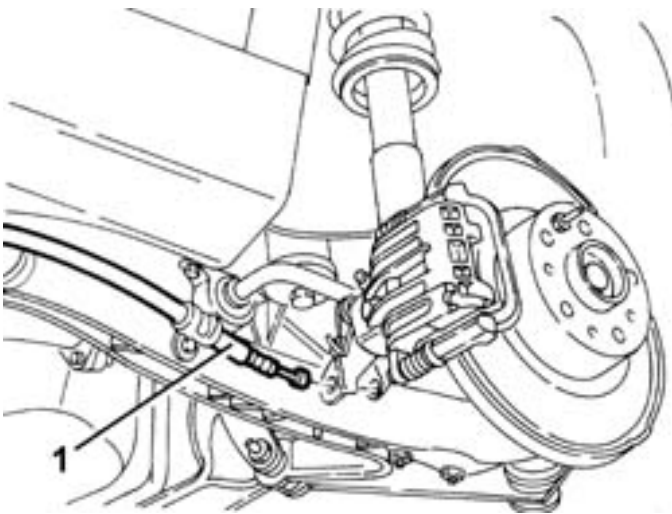



# AUVERGNALFA

Remontez les 2 roues arrières

**Serrage jantes tôles 7.3 à 9 DaNm, jantes alu 8.3 à 10.3 DaNm**



Amenez le levier du frein à main au niveau du troisième cran du secteur denté.

Serrez l'écrou de réglage sur le levier du frein à main jusqu'à freiner les roues AR.

Vérifiez que les roues AR sont libres quand le levier est en position de repos.

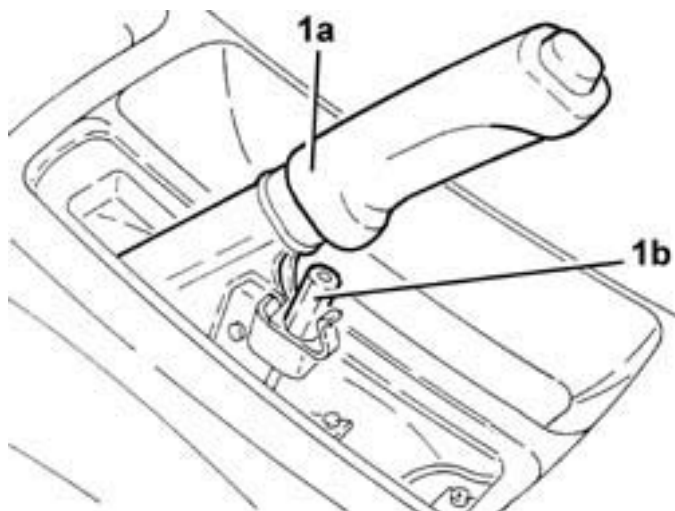

Remboitez le soufflet de protection du frein à main.

Soulevez le véhicule et enlevez les chandelles



Reposez le véhicule et enlever le cric

# AUVERGNALFA

Faire le niveau de liquide de frein



Rodage

	<p><b>Disque lisse</b></p> <p>Rodez les nouveaux disques et plaquettes de frein si possible en douceur, évitez des freinages brutaux inutiles pendant les 200 premiers Km pour que les surfaces de frottement s'adaptent parfaitement entre elles</p>
	<p><b>Disque strié</b></p> <p>Durée de rodage bien plus courte (de 5 à 10 freinages) Au début perception à la pédale et auditive plus fortes</p>



 **BONNE ROUTE**